

ViXion01S

スタートアップガイド

⚠ 安全上のご注意

- 本製品をかけた状態で車や自転車等の運転はしないでください。
- 早い動作をする時やスポーツ等では使用しないでください。
- 充電中は使用しないでください。
- 本製品は防水ではありません。水をかけたり、水の中に入れたりしないでください。
- 50℃以上の高温環境でのご使用・保管はお控えください。
- 本製品に異常を感じたときは直ちに顔からはずしてください。
- 使用中気分が悪くなった場合には直ちに使用を中止してください。
- 本製品は医療機器ではありません。

ViXion connect で簡単初期設定

スマートフォンアプリ「ViXion Connect」をインストールし、ViXion01SをBluetooth接続することで初期設定やより詳細な製品カスタマイズが簡単に行えます。

製品をさらに便利にお使いいただける機能が今後も追加されていく予定です。



本体設定・カスタマイズ

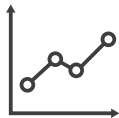

使用データ記録



機能追加・アップデート



インストールは
こちらから

各部の名称

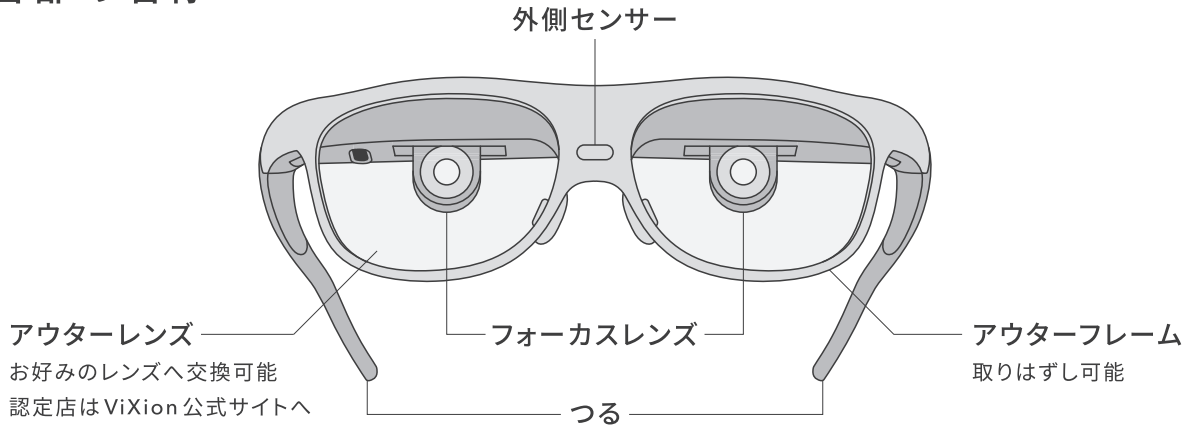

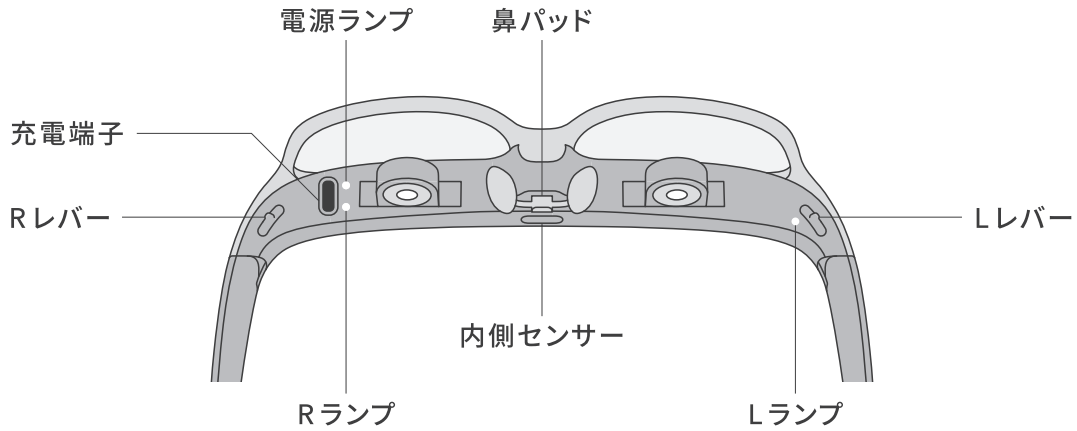

同梱品

- ViXion01S
- アウターフレーム（本体に装着）
- 専用ケース
- 充電用USB Type-C ケーブル
- レンズクロス
- 製品保証書
- スタートアップガイド（本書） 各1点

※万が一、不足の場合はお買い上げ店にお問い合わせください。

電源の入れ方

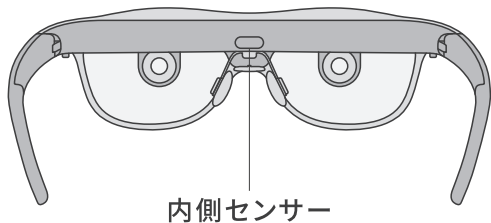

電源 ON

顔に装着すると内側センサーが反応し、電源がオンになります。

電源 OFF

顔からはずし5秒間静置させると電源がオフになります。

■ ご使用前の準備

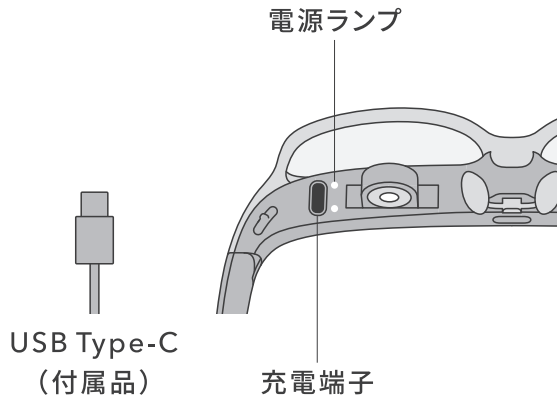

1 充電

本体の充電端子に付属品のUSB Type-Cケーブルをさし、電源ランプが緑に点灯したら充電完了です。

- 充電時間 約3時間
- バッテリー残量は電源ランプの色で確認
満充電：緑 / 充電中：橙 / 残量少：黄点滅

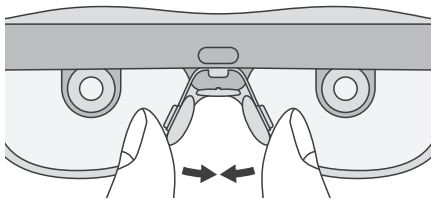

2 鼻パッドの調整

かけ心地に合わせて前後・左右に優しく
折り曲げ、幅を調整してください。

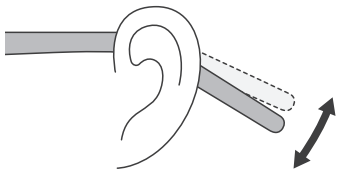

3 つるの調整

耳の形に合うよう、少しずつ曲げてください。
形状記憶性能を損なう恐れがあるため
過度に折り曲げないようにご注意ください。

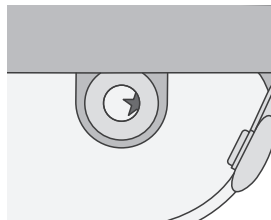

位置が合っていない

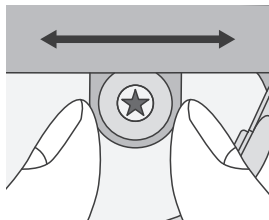

位置が合っている

④ フォーカスレンズの位置調整

ViXion01Sを装着し、片目を閉じます。

1mほど離れた目標物を見ながら

フォーカスレンズを左右にスライドし、黒い枠の中心に目標物が見えるようにしてください。

もう片方のレンズも同様に調整してください。

左図のように両目の視野の円が重なって見えたら位置調整は完了です。

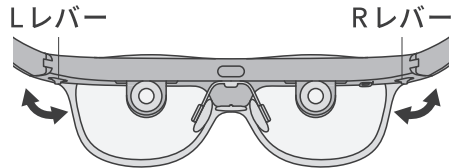

- レバーを動かしている間は音が鳴る
- レバーから手を離すと設定が記憶されオートフォーカスモードになる
- 次回以降は設定不要

5 フォーカスレンズの初期設定

1. 右フォーカスレンズの調整

左目を閉じ、右目で1mほど離れた目標物を見ます。視界がはっきりとするまでRレバーを前後に動かしてください。

2. 左フォーカスレンズの調整

右目を閉じ、同様にLレバーを前後に動かして調整してください。

各種モードの切り替え

マニュアルモード

Rレバーを1秒間真上に押し込むことで、オートフォーカスモードとマニュアルモードを切り替えることができます。マニュアルモードでは、Rランプが水色に点灯します。

次のような場合は、マニュアルモードにすることで見えにくさを改善できることがあります。

- ・窓越しに外の風景を見た際、外の風景ではなく窓ガラスに焦点が合ってしまう場合
- ・鏡を見る場合
- ・針の穴に糸を通すなど、対象物が極端に小さい場合
- ・装着者からの距離が異なる複数の物を同時に見る場合

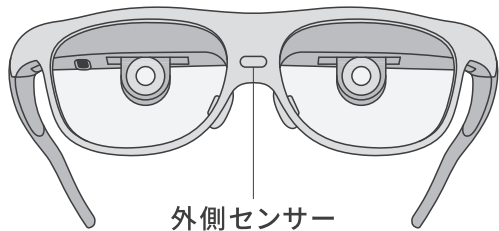

外側センサー

マナーモード

外側センサーを手で3秒間塞ぐことでマナーモードになります。

マナーモードに切り替えると、本体のランプが消灯し、ブザー音が鳴らなくなります。

再度外側センサーを3秒間塞ぐ、または電源をオフにすることで解除されます。

アウトーフレームの着脱方法

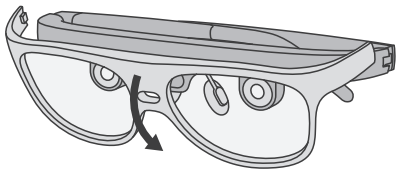
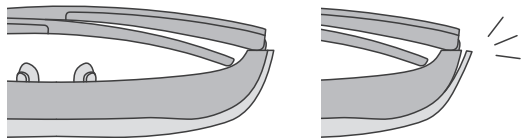

取りはずし方

1. 左右の端部をはずす
つるをたたんだ状態でアウトーフレームの端を指でつまみ、本体から離します。もう片側も同様にはずしてください。
2. 中央部をはずす
左図のようにアウトーフレームを下に向かって傾けると簡単に取りはずすことができます。

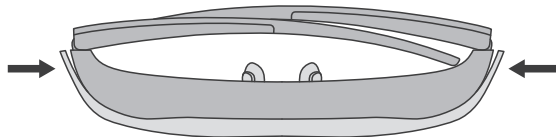
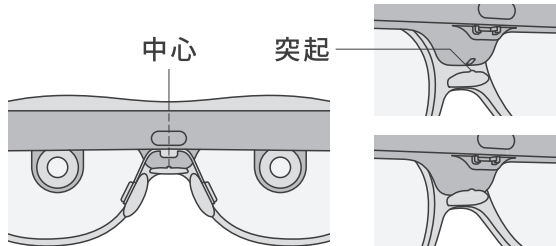

取り付け方

1. 中心を揃え、中央部を取りつける
本体鼻パッド下の凹みにアウターフレームの突起を合わせて中心を揃えたら、アウターフレームを本体にまっすぐ押し込んでください。
2. 左右の端部を押し込む
アウターフレームの端部をカチッと音が鳴るまで本体に押し込んでください。

お手入れ方法

化粧品や化学薬品がついた際は、付属のレンズクロスまたは乾いた布でふき取ってください。
フォーカスレンズが汚れたときは、乾いた綿棒などで軽く拭いてください。

⚠ 注意

- ・ 製品表面を清掃する際は、除光液、シンナー、アルコール系消毒液は使用せずノンアルコール系消毒液をご使用ください。
- ・ 故障の原因となりますので、消毒液を直接スプレーすることはおやめください。
- ・ 眼鏡の超音波洗浄機で洗浄しないでください。